



IT

Descrizione

Sistema di giunzione a pavimento per giunti fino a 300 mm soggetti a movimenti fino a +/-50 mm (espandibile fino a U=G) in ambienti commerciali ed industriali, anche soggetti a traffico pesante di muletti e transpallets. Il sistema, a sezione rettangolare privo di alette laterali di sottopavimentazione e di viti in vista, è realizzato mediante carrello centrale rigido in alluminio zigrinato antiscivolo a vista e sistema flessibile laterale a forchetta. L'altezza particolarmente ridotta permette di collocarlo sullo stesso piano di posa della pavimentazione adiacente. La forma asimmetrica lo rende particolarmente adatto a giunti con alternanza di versione PIANA e ANGOLO.

- Sezione rettangolare priva di alette laterali.
- Assenza di viti in vista.
- Lunghezza barre 4 m.
- Fissaggio autofilettante L=50/60 mm.
- Superficie di transito liscia.

A richiesta: barre a misura, pezzi speciali.
Disponibili versioni con MOVIMENTO ULTIMO a moduli di 50 mm fino al raggiungimento di G (larghezza giunto).

EN

Description

Expansion joint system for joints up to 300 mm subject to seismic movements up to +/-50 mm, ideal for commercial and industrial environments, suitable for the heavy traffic of forklifts and pallet trucks. The system consists of a rectangular section devoid of underfloor brackets and visible screws.

The system's surface is antislip, made of knurled aluminium. The height of the system is particularly reduced and therefore allows to place it on the same level of the flooring.

- Rectangular section devoid of underfloor brackets.
- No visible screw.
- Bar length 4 m.
- Self-tapping fixing L=50/60 mm.
- "Bump less" transit.

On request: profiles to length, special pieces. Available versions with increased "last movement" until the width of the gap.

Sezione / Section

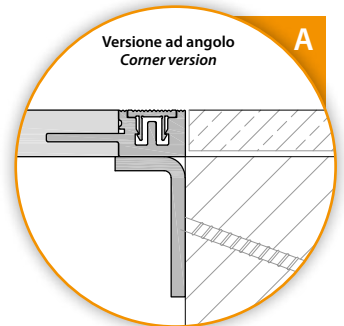
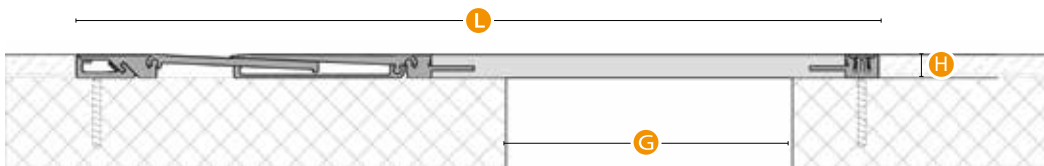

Serie K ALU 1

Ambito Field	Pavimento Floor	Sistema System	G	L	H	Mov. tot. TERMICO Tot. thermic mov.	Mov. tot. SISMICO Seismic tot. mov.	Mov. tot. ULTIMO Last tot. mov.
Uso Use	Pedonale - Gomma piena - Vulkollan Pedestrian - Solid tyre - Vulkollan	K ALU1 G100	100	460	16	60 (+/- 30)	100 (+/- 50)	100 (+/- 50)
		K ALU1 G150	150	510	16	60 (+/- 30)	100 (+/- 50)	100 (+/- 50)
Transito Transit (pag. 06)	A - B - C - D - F* *Gmax 20cm	K ALU1 G200	200	560	16	60 (+/- 30)	100 (+/- 50)	100 (+/- 50)
		K ALU1 G250	250	610	16	60 (+/- 30)	100 (+/- 50)	100 (+/- 50)
		K ALU1 G300	300	660	16	60 (+/- 30)	100 (+/- 50)	100 (+/- 50)
Finitura Finish	Alluminio Aluminium	K ALU1 G200 U200	200	710	16	60 (+/- 30)	100 (+/- 50)	400 (+/- 200)
		K ALU1 G250 U200	250	760	16	60 (+/- 30)	100 (+/- 50)	400 (+/- 200)
		K ALU1 G250 U250	250	810	16	60 (+/- 30)	100 (+/- 50)	500 (+/- 250)
		K ALU1 G300 U200	300	810	16	60 (+/- 30)	100 (+/- 50)	400 (+/- 200)
		K ALU1 G300 U300	300	910	16	60 (+/- 30)	100 (+/- 50)	600 (+/- 300)

Valori in mm / Values in mm

www.tecnoggiunti.it - per il download di:
BIM / Dwg / Scheda in pdf / Voce di Capitolato / Scheda di Posa in Opera / Manuale di Manutenzione / Caratteristiche dei materiali